

mod. **MPRT**

Galvanized & painted structure

The automatic curtain-support cable reels of the range MPRT are mainly made of moulded steel and coated with electrostatic epoxidic powder resistant to UV rays. All the parts of the supporting framework are made of galvanized steel. This special equipment is designed for supporting, curtains which are employed for separating working areas, by a steel cable incorporated in the reel.

The device consists of a revolving arm which is able to turn on itself of 180° and must be fixed on the wall, a steel cable reel, a positioning handgrip and a tensioning lever which must be fixed on the opposite wall of the reel.

This equipment can be utilized to split working places such as car wash, greasing, grinding and spray painting areas, to delimitate welding department and temporary work places in workshops or even in sport centres where different sports are practiced... etc.

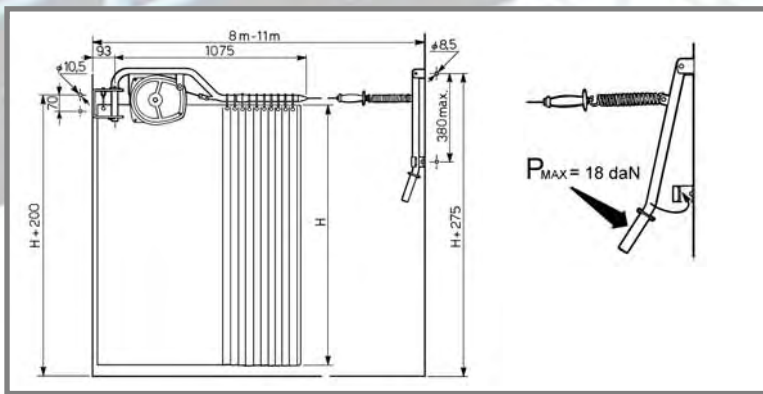

**CURTAINS
NOT INCLUDED
TENDE NON
COMPRESSE**

Struttura zincata e verniciata

SÉRIE MPRT

ⓕ Les enrouleurs de câble pour rideaux de la gamme MPRT sont construits en acier avec peinture époxy, les composants de la structure de support sont en acier galvanisé. Un câble en acier incorporé dans l'enrouleur permet de soutenir des rideaux servant de séparation.

Le système est composé d'un support pivotant à fixer au mur qui peut tourner à 180°, d'un enrouleur, d'une poignée de positionnement et d'un tendeur qui doit être fixé sur la paroi opposée à l'enrouleur. Cet équipement peut être utilisé pour fermer des box pour le nettoyage des voitures, dans les milieux pour graissage des véhicules, pour délimiter des zones de soudure, de meulage, de vernissage ou des aires temporaires de travail dans des ateliers ou même dans des centres sportifs pour séparer différentes activités.

MPRT SERIE

ⓓ Der automatische Vorhang Aufroller, Serie MPRT ist aus Stahlblech, mit Epoxydharz lackiert, während die Aufhaengestruktur besteht aus verzinkten Stahlelementen. Diese Ausrustung, mit einem Stahlseil im Aufroller geliefert, dient der Aufhaengung von Vorhaengen wenn man offene Raeume aufteilen moechte. Die Einrichtung wird mittels eines um 180° drehbaren Schwenkarms auf der Wand befestigt und besteht aus einem Seilaufroller, einem Handgriff mit dem Seil und der Spannvorrichtung fuer die gegenueberliegende Wand. Dieser Vorhanghalter kann zur Abschirmung von Auto Waschstationen dienen, zur Abgrenzung von Raeumen fuer die Schmierung von Fahrzeugen, zur Schutzabschirmung von Schweiss- bzw Schleif- bzw Lackierraeumen und es kann ueberall dort eingesetzt werden wo vorlaeufuge Arbeitsplaetzen in Werkstaetten bzw getrennte Uebungsplaetze in Sportanlagen geschafft werden muessen.

SERIE MPRT

ⓔ Los enrolladores para cortinas de la serie MPRT son construidos en acero pintados con polvo de polyester. Las piezas de la estructura de soporte están en acero zincado. Esta estructura está principalmente indicada para sostener las cortinas que se utilizan para separar los ambientes industriales, y esto se realiza mediante un cabo en acero incorporado dentro del enrollador. El sistema está constituido de un brazo giratorio que puede rotar 180°, un enrollador, un mango de posición y un tensor que se debe fijar sobre la pared que está en frente del enrollador. Este equipo se puede utilizar para cerrar las zonas dedicadas al lavado de los coches, o bien las zonas de lubricación de los automóviles, o mismo para demarcar un departamento de soldadura que está dentro los talleres, y en departamentos de moladura, de barnizado, incluso en las zonas de trabajo momentaneo. Además se puede utilizar donde se practican varios deportes para separar las diferentes actividades.

SERIE MPRT

Ⓛ Gli avvolgicavo reggitenda modello MPRT sono costruiti in lamiera d'acciaio verniciata a polveri epossidiche, i particolari della struttura di supporto sono in acciaio zincato. Questa attrezzatura serve per sostenere tende, utilizzate per la separazione di ambienti, mediante un cavo d'acciaio incorporato nell'arrotolatore.

Il sistema è composto da un braccio pivotante da fissare al muro che può ruotare di 180°, un avvolgicavo, un'impugnatura di posizionamento e un tenditore che deve essere fissato sulla parete opposta all'avvolgicavo.

Quest'apparecchiatura può essere usata per chiudere dei box per il lavaggio delle automobili, nelle zone per ingrassaggio di automezzi, per delimitare un reparto di saldatura, molatura, verniciatura, aree temporanee di lavoro nelle officine o nei centri sportivi dove sono praticati diversi tipi di sport...ecc.

OPERATING INSTRUCTIONS - MODE D'EMPLOI - GEBRAUCHSANWEISUNG - INSTRUCCIONES DE EMPLEO - ISTRUZIONI OPERATIVE

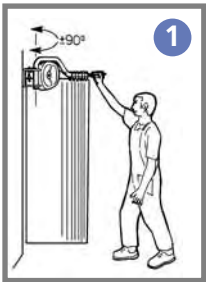

1. Grip the handle at the end of the cable.

Prendre la poignée fixée à l'extrémité du câble.

Fassen sie den Handgriff des Seiles im Aufroller.

Empuñar el mango en la extremidad del cabo del enrollador.

Impugnare la maniglia all'estremità del cavo dell'avvolgitore.

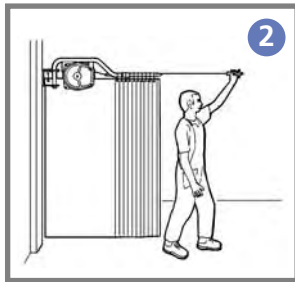

2. Pull the wire till the desired length.

Dérouler la longueur de câble désirée.

Ziehen sie den Seil bis zur gewuenschten Laenge.

Desplegar el cabo hasta el largo deseado.

Distendere il cavo fino alla lunghezza desiderata (max. 8 m).

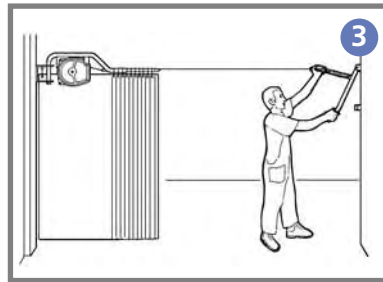

3. Hook the handgrip-ring to the tensioning lever fixed on the opposite wall of the cable reel.

Accrocher la poignée au tendeur qui doit être fixé sur le mur opposé de l'enrouleur.

Befestigen sie den Handgriff an der Spannvorrichtung der gegenueberliegenden Wand.

Enganchar el mango al tensor, que está fijado sobre la pared, que está en frente del enrollador.

Agganciare la maniglia al tenditore fissato sulla parete opposta all'avvolgitore.

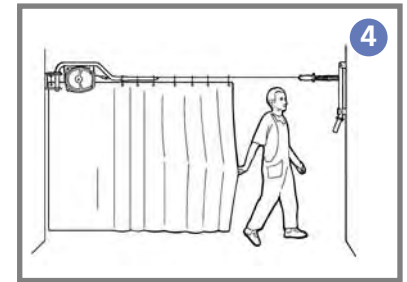

4. Draw the curtain and make it slide in order to delimitate the desired area.

Tirer le rideau et le faire coulisser de façon à délimiter la zone désirée.

Schieben sie den Vorhang so weit auf den Seil bis sie es benoetigen.

Arrastrar la cortina y hacerla correr en manera de poder demarcar la zona deseada.

Trascinare la tenda e farla scorrere in modo da delimitare la zona desiderata.

Curtain cable reels model MPRT / Avvolgicavo reggitenda modello MPRT

Code Codice	Cable/Cavo					Weight Peso
	Type Tipo	Diameter Diámetro	Material Materiale	Work load Carico lavoro	Length Lunghezza	
MPRT08	7 x 19 wires/fili	3 mm	Stainless steel / Inox AISI 316	4.69 KN	8 m	7 kg
MPRT11	7 x 19 wires/fili	3 mm	Stainless steel / Inox AISI 316	4.69 KN	11 m	7 kg