

ZRCA-ZR90ECO

WASTE OIL DRAIN UNITS / RECUPERATORI PER OLIO ESAUSTO



EN WASTE OIL DRAIN UNITS. Mobile waste oil drainers suitable for gravity draining of engine, gearbox and differential oil. ZRCA – Composed of: trolley for 180/200 Kg drums, collection bowl with tube and 2" bung adaptor. Rotating bowl with adjustable height, available with grid for filter draining or with large diameter funnel and built-in grid (ZRCA200L). ZR90ECO – Drainer with 90 litre tank and rotating bowl with adjustable height and grid for filter draining. Complete with inflating valve (A) and 0.5 bar safety valve (B) for pneumatic discharge. Fixed front wheels and rear castor wheels.

FR RECUPERATEURS POUR HUILE USAGEE. Appareils mobiles adaptés à la récupération par gravité d'huile moteur/boite de vitesse/différentiel. ZRCA – Composés de: chariots pour futs 180/200 Kg, bassin

de récupération avec tuyau et embout de fixation. Bassin tournant réglable en hauteur, disponible avec grille égoutte-filtre ou avec un entonnoir de large diamètre et grille incorporée (ZRCA200L). ZR90ECO – Récupérateur avec réservoir de 90 litres avec bassin tournant réglable en hauteur et grille égoutte-filtre. Avec soupape de gonflage (A) et soupape de sécurité 0,5 bar (B) pour évacuation pneumatique. Roues antérieures fixes, postérieures tournantes.

DE ENTSORGUNGSGERÄTE FÜR ALTÖL. Fahrbare Geräte, die für die Schwerkraft-Entsorgung von Motor-/Getriebe-/Differentialöl geeignet sind. ZRCA - Bestehend aus: Fahrgestell für 180/200 Kg Fässer, Auffangschale mit Schlauch und Befestigungsring. Behälter ist schwenk- und höhenverstellbar, erhältlich mit einem Siebfilter oder mit Trichter mit einem großen Durchmesser

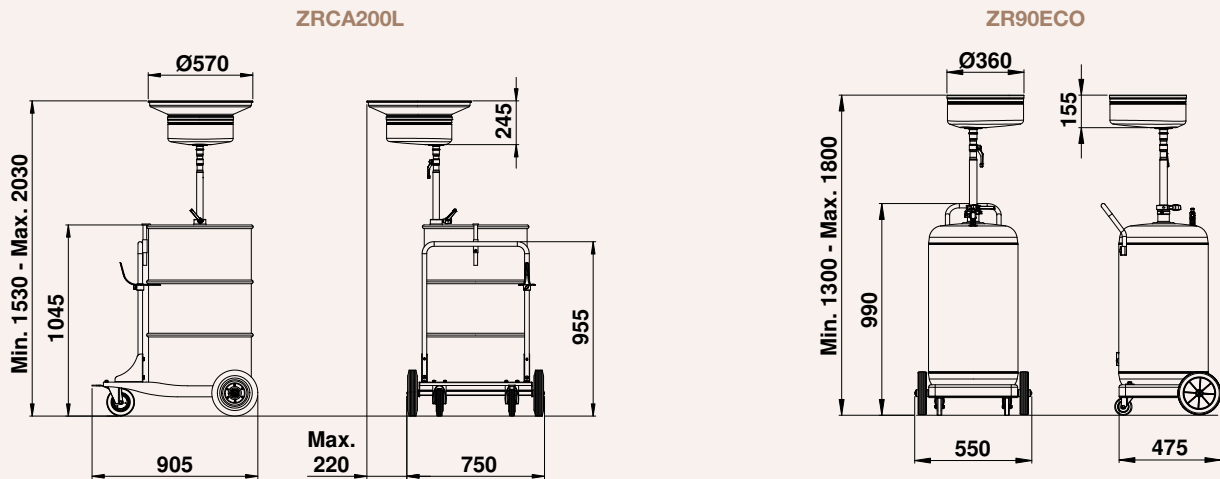

Dimensions (mm) / Dimensioni (mm)

und eingebautem Sieb (ZRCA200L). ZR90ECO - Entsorgungsgerät mit 90 Liter Tank, schwenk- und höhenverstellbarer Auffangschale mit Siebfilter. Komplett mit Einlassventil (A) und 0,5 bar Sicherheitsventil (B) für die pneumatischen Entleerung. Feste Vorderräder, schwenkbare Hinterräder.

ES RECUPERADORES PARA ACEITE USADO. Dispositivos móviles adecuados para la recuperación por caída del aceite de motor/cambio/diferencial. ZRCA - Están compuestos por: carretilla para recipientes de 180/200 Kg, tanque de recuperación con tubo y abrazadera de fijación. Recipiente giratorio ajustable en altura, disponible con rejilla sujeta-filtros o con embudo de diámetro ancho y rejilla incorporada (ZRCA200L). ZR90ECO - Recuperador con depósito de 90 litros con tanque giratorio de altura ajustable y rejilla sujeta-filtros. Están

dotados de válvula de inflado (A) y válvula de seguridad de 0.5 bar (B) para descarga neumática. Ruedas anteriores fijas, ruedas posteriores giratorias.

IT RECUPERATORI PER OLIO ESAUSTO. Apparecchi mobili adatti al recupero per caduta di olio motore/cambio/differenziale. ZRCA - Composti da: carrello per fusti 180/200 Kg, vasca di recupero con tubo e ghiera di fissaggio. Vasca girevole regolabile in altezza, disponibile con griglia scolafiltri o con imbuto di largo diametro e griglia incorporata (ZRCA200L). ZR90ECO - Recuperatore con serbatoio da 90 litri con vasca girevole regolabile in altezza e griglia scolafiltri. Completi di valvola di gonfiaggio (A) e valvola di sicurezza 0,5 bar (B) per scarico pneumatico. Ruote anteriori fisse, posteriori girevoli.

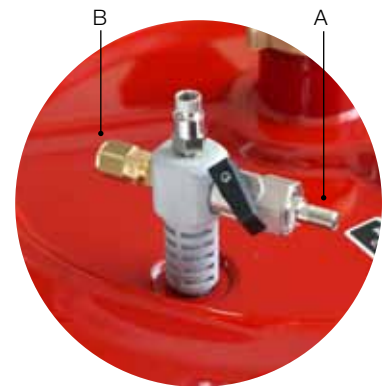

Drain units with trolley / Recuperatori con carrello

	ZRCA200 = CA200A+ZTV36	ZRCA200L = CA200A+ZTV57
Trolley for 180/200 kg drums / Carrello per fusti 180/200 kg	•	•
Bowl Ø 360 mm capacity 12 litres / Vasca Ø 360 mm capacità 12 litri	•	•
Removable screen for filters draining / Griglia scolafiltri estraibile	•	
Removable funnel Ø 570 mm with screen / Imbuto estraibile Ø 570 mm con griglia		•
Weight / Peso	31 kg	32 kg

Drain unit with central bowl / Recuperatore con vasca centrale

	ZR90ECO
Pneumatic discharge / Scarico pneumatico	•
Tank capacity / Capacità Serbatoio	90 litres
Bowl Ø 360 mm capacity / Capacità vasca Ø 360 mm	12 litres
Removable screen for filters draining / Griglia scolafiltri estraibile	•
Tank level gauge / Indicatore di livello serbatoio	•
Discharge safety valve pressure / Pressione valvola di sicurezza scarico	0,5 bar
Inflating air tap / Valvola di gonfiaggio	•
Discharging hose length / Lunghezza tubo di scarico	2 m
Thermoplastic flanged wheels / Ruote con flangia termoplastica	•
Weight / Peso	37 kg